

AGTS農業展 in 愛知

agribusiness trade show

水田・畑作展 畜産・酪農展 園芸展 スマート農業展

rice-field EXPO livestock industry EXPO horticulture EXPO smart agriculture EXPO

提出書類

必ず別データ「展示会活用マニュアル」とあわせてご確認ください。

本リストは申込／提出していただく書類の一覧です。書類によりお問合せ先・提出期限が異なりますので、ご注意ください。

データ上でご入力が可能となっております。ただしパソコン設定・ご利用のブラウザ環境によっては、ご入力できない場合がございますので、ご了承ください。

また、提出は原則全てWEB「出展社専用ページ」より行っていただきます。次頁の申込／提出方法を必ずご確認ください。

1. 提出期限は、厳守してください。
2. 提出内容については、展示会活用マニュアルを熟読の上ご記入ください。
3. 内容により小間内図面およびカタログのご提出や外部サイトよりお申込みいただく場合があります。
4. は必ず全出展社ご提出ください。
★印の書類は、農耕作業用自動車展示ブース、屋外展示・実演ブースでお申込みの場合は必ず全出展社ご提出ください。
5. 該当しない書類は、ご提出いただく必要はありません。

書類No.	項目	お問合せ先	提出期限
	出展情報登録フォーム	AGTS農業展 実行委員会	随時ご案内
	トライアルブース社名板掲載情報	AGTS農業展 実行委員会	5月8日(金)
	小間位置確認	AGTS農業展 実行委員会	4月中旬より順次
1	招待状枚数申込書	AGTS農業展 実行委員会	随時ご案内
2	各種広告・PRオプション申込書	AGTS農業展 実行委員会	4月24日(金)
3	各種車輛証申込書	AGTS農業展 実行委員会	5月8日(金)
4	レンタル装飾申込書	(株)フジヤ EP第2事業部 1G	
★5	展示用備品申込書	(株)フジヤ EP第2事業部 1G	
6	フリールーム申込書	AGTS農業展 実行委員会	
7	追加装飾申込書	(株)フジヤ EP第2事業部 1G	
8	レンタル備品申込書	(株)アズ・シーン	6月10日(水)
9	AV・音響機器レンタル申込書	サウンドラボ(株)	5月26日(火)
10	装飾施工業者名届出書	(株)フジヤ EP第2事業部 1G	5月8日(金)
11	天井暗幕工事届出書	(株)フジヤ EP第2事業部 1G	
12	重量物届出書	(株)フジヤ EP第2事業部 1G	
13	床面工事施工申請書	(株)フジヤ EP第2事業部 1G	
14-1	電気幹線工事申込書	(株)小野電気	
14-2	照明・コンセント追加申込書	(株)小野電気	
15	水道配管工事申込書	(株)岡元工業所	
16	LPガス配管工事申込書	(株)岡元工業所	
17	試飲・試食届出書	(株)フジヤ EP第2事業部 1G	
18	共有水道利用場申込書	AGTS農業展 実行委員会	
19	冷ケース・厨房機器レンタル申込書	(株)葛飾冷機センター	6月5日(金)
20	展示会用消耗備品・氷申込書	(株)フジヤ EP第2事業部 1G	5月8日(金)
21	危険物品持込貯蔵・取扱申請書	(株)フジヤ EP第2事業部 1G	
22	パソコン・周辺機器レンタル申込書	キッセイコムテック(株)	6月5日(金)
23	ブース訪問者受付システム利用申込書	(株)システムフォワード	
24	小間内清掃・油処理申込書	サンエイ(株)	6月9日(火)
25	通訳・スタッフ申込書	(株)ネイション	
	弁当配達申込	(有)常滑給食	6月10日(水)
	通信回線臨時架設申込	キッセイコムテック(株)	5月15日(金)
	ヤマトボックスチャーター申込	ヤマトボックスチャーター(株)	6月15日(月)

申込／提出方法

1. 下記 URL より「出展社専用ページ」にアクセスしてください。

<https://kanri.tenjikai-uketsuke.com/exhibitor/g91122957/>

ログインID・パスワードは、展示会担当者へ別途ご案内しているメール本文内に記載しておりますので、ご確認ください。

2. ログイン後、出展社マイページ内「提出書類一覧」より提出をお願いします。

提出形式は2種で、(1) WEB上で直接入力いただくフォーム形式

(2) 提出書類をアップロードいただくアップロード形式がございます。

・ 出展社マイページ ・



3. 提出書類一覧内で提出する書類欄の「提出」ボタンを押します。

提出書類	提出期限	ステータス	提出日	提出
No.1 招待状枚数申込書 (無料)	3月6日 (金)	未提出		提出



【(1) WEB上で直接入力いただくフォーム形式の場合】

必要項目を入力し、下部の「登録する」ボタンを押して提出を完了させてください。

※登録後は再編集ができません。内容に間違いがないかよくご確認のうえ、ご提出ください。

No.1 招待状枚数申込書(無料)

希望枚数 枚
100枚単位でご登録ください

必須

一覧に戻る **登録する**

【(2) 提出書類をアップロードいただくアップロード形式の場合】

① クリックし、提出書類をダウンロード、希望の格納場所やパソコン内へ保存してください。

② ①で保存したPDFファイルを開き、必要項目を入力し、保存します。

③ 「ファイルを選択」をクリックし、提出する書類を選択してダブルクリックしてください。

④ 下部の「登録する」ボタンを押して提出を完了させてください。

※登録後も期限内であれば本ページより再提出が可能です。また、提出取消は本ページではできませんのでよくご確認のうえご提出ください。

No.7 追加装飾申込書

① **提出書類をダウンロード**

※提出書類をダウンロード、ご記入のうえ下記へアップロードし、登録してください。

提出書類 **ファイルを選択** 選択されていません
※ファイルサイズ：5MB以内
※ファイル形式：PDF, JPEG, JPG, PNG

必須

一覧に戻る **登録する**

③

④

実行委員会指定協力会社一覧

下記を本展示会の指定協力会社とします。各提出書類についてのご質問等は、下記の担当者に直接お問い合わせください。

装飾全般・展示会用消耗備品・氷	担当：榎本 〒540-0031 大阪府大阪市中央区北浜東4-33 北浜NEXU BUILD 29F TEL：06-6947-3204 FAX：06-6947-3212 E-mail：agts@fujiya-net.co.jp
(株)フジヤ EP第2事業部1G	
レンタル備品	担当：小島・遠藤・山本 〒162-0055 東京都新宿区余丁町10-8 TEL：03-5368-1961 FAX：03-5368-1968 E-mail：chubu@azscene.co.jp
(株)アズ・シーン	
AV・音響機器レンタル	担当：平野 〒454-0921 名古屋市市中川区中郷5-270 TEL：052-364-7888 FAX：052-364-7889 E-mail：hirano@sound-lab.co.jp
SOUND.LAB (サウンドラボ) (株)	
電 気	担当：鬼頭・山田 〒480-0202 愛知県西春日井郡豊山町豊場中道30 TEL：0568-29-3031 FAX：0568-29-3032 E-mail：info@ono-denki.jp
(株)小野電気	
水道・LPガス	担当：池嶋・黒川・大森・野田 〒552-0004 大阪府大阪市港区夕風1-10-9 TEL：06-6575-2300 FAX：06-6576-0740 E-mail：agts@okamoto-works.co.jp
(株)岡元工業所	
冷ケース・厨房機器レンタル	担当：尾関・尾田 〒485-0012 愛知県小牧市小牧原新田906-1 TEL：0568-42-0861 FAX：0568-42-0862 E-mail：ozeki@rentalcase.jp
(株)葛飾冷機センター	
運 輸 (宅急便)	担当：恩田・福田 〒479-0881 愛知県常滑市セントレア1-1 TEL：080-5018-0239
ヤマト運輸 (株) セントレアターミナルセンター	
運 輸 (BOX輸送)	ホームページ (https://www.yamatobc.com/) 内の 右上にあります事業所一覧をご確認いただき管轄支店または、ybc-event@ kuronekoyamato.co.jpにお問い合わせください。
ヤマトボックスチャーター (株)	
ブース訪問者受付システム	担当：展示会受付.com 宛 TEL：0246-85-0305 FAX：0246-85-5932 E-mail：info@tenjikai-uketsuke.com ※TEL受付時間：平日10時～17時
(株)システムフォワード	
清 掃	担当：久米 〒448-0004 愛知県刈谷市泉田町西沖ノ河原1 TEL：0566-22-5949 FAX：0566-23-7442 E-mail：hiroto_kume@san-ei-kk.co.jp
サンエイ (株)	
通信回線・パソコンおよび周辺機器	担当：穴澤 〒170-0013 東京都豊島区東池袋1丁目18-1 Hareza Tower 14階 TEL：03-6709-2440 FAX：03-5979-6355 E-mail：agts@network.kcrent.jp
キッセイコムテック (株)	
通訳・スタッフ	担当：遠藤 〒461-0025 愛知県名古屋市東区徳川1-901 サンエース徳川2F TEL：052-930-5111 FAX：052-930-5112 E-mail：endo@nation-co.com
(株)ネイション	
お 弁 当	担当：永田・松尾 〒479-0837 愛知県常滑市新開町3-144 TEL：0569-35-3816 FAX：0569-34-8367 E-mail：tokokyu.obento@gmail.com
(有)常滑給食	

愛知

招待状枚数申込書(無料)

展示会活用
マニュアル
参照ページ
P10～12

全社提出

No.1

出展社名		担当者名	
		TEL	
問合せ先	AGTS 農業展 実行委員会 担当：櫻井（由）・小澤 TEL：03-6812-9426 FAX：03-5413-8830 E-mail：e-agts-expo@innovent.jp	提出期限 随時ご案内	

招待状は無料でお送りしますので、必要枚数をお申込みください。

- 本展示会は業界関係者を対象とした商談を目的としています。受付にて業界関係者ではないと判断させていただいた場合は、ご入場をお断りする場合もありますので、ご注意ください。
- 配付の際は、必ず出展社欄に会社名を明記の上、ご発送いただきますようお願いいたします。
- 入場には、来場事前登録が必須となりますのでご注意ください。
- 招待状は4月中旬(予定)より順次納品します。

希望枚数 (100部単位でお申込みください。)	00枚
-------------------------	-----

展示会担当者以外の送付先をご希望の場合は、下記にご記入ください。

会社名			
部署名			
担当者名			
住所	〒		
TEL		FAX	

WEB「出展社専用ページ」から提出済みの場合は、再度の提出は不要です。

愛知**各種広告・PRオプション申込書**展示会活用
マニュアル
参照ページ
P20～22**希望社提出****No.2**

出展社名		担当者名	
		TEL	
問合せ先	AGTS 農業展 実行委員会 担当：櫻井（由）・小澤 TEL：03-6812-9426 FAX：03-5413-8830 E-mail：e-agts-expo@innovent.jp		提出期限 4月24日(金)

ご希望の広告の種類に を付けてください。**1. カタログ展示**

<input type="checkbox"/> 1種類(上限500部)	¥50,000(税別)
--------------------------------------	-------------

2. 会場案内図広告 (原稿送付締切日：5月8日(金))

<input type="checkbox"/> Aタイプ(横120mm×縦90mm)	¥230,000(税別)
<input type="checkbox"/> Bタイプ(横85mm×縦60mm)	¥115,000(税別)

3. 特設商品展示スペース

<input type="checkbox"/> 1枠	¥50,000(税別)
-----------------------------	-------------

社名板掲載社名

25文字以内 ※20文字を目安としてください。※空白(スペース)はご入力通りに掲載いたします。

広告データ関係の問合せ先

会社名	
担当者名	
TEL	

支払方法

会期終了後、実行委員会より請求書を発行いたしますので、支払期日までにお振込みくださいますようお願いいたします。

愛知 各種車輛証申込書

展示会活用
マニュアル
参照ページ
P31

全社提出

No.3

出展社名	担当者名	
	TEL	
問合せ先	AGTS 農業展 実行委員会 担当：櫻井（由）・小澤 TEL：03-6812-9426 FAX：03-5413-8830 E-mail：e-agts-expo@innovent.jp	提出期限 5月8日(金)

1. 必要枚数をご記入ください。

(1)	【出展社用】搬入・搬出車輛証 (有効期間) 施工・搬入日 6月21日(日)～22日(月) 搬出日 6月25日(木)	○ 必要有	○ 必要無
		上限5枚まで 枚	※不要な場合は「必要無」をご選択ください。
(2)	【施工業者用】搬入・搬出車輛証 (有効期間) 施工・搬入日 6月21日(日)～22日(月) 搬出日 6月25日(木)	○ 必要有	○ 必要無
		上限3枚まで 枚	※不要な場合は「必要無」をご選択ください。

※ 駐車スペースが限られています。通勤用車輛は避け、必要最低限の作業車輛台数でのお申し込みをお願いします。

※ 車輛証は、5月下旬に各出展社宛にお送りしますので、会期まで大切に保管してください。

2. 展示会担当者以外の送付先をご希望の場合は、下記にご記入ください。

会社名			
部署名			
担当者名			
住所	〒		
TEL		FAX	



本書類はWEB「出展社専用ページ」からも提出が可能です。

※ 実行委員会への提出書類の受領連絡は、WEB「出展社専用ページ」への反映をもって代えさせていただきます。

出展社名		担当者名	
		TEL	
問合せ 提出先	(株)フジヤ EP第2事業部1G 担当:榎本 TEL:06-6947-3204 E-mail:agts@fujiya-net.co.jp		提出期限 5月8日(金)

1. ご希望のプランを選択してください。

Aプラン	<input type="radio"/> 1小間用	¥135,000 (税別)	Cプラン	<input type="radio"/> 1小間用	¥195,000 (税別)
	<input type="radio"/> 2小間用	¥195,000 (税別)		<input type="radio"/> 2小間用	¥295,000 (税別)
	<input type="radio"/> 3小間用	¥259,500 (税別)		<input type="radio"/> 3小間用	¥395,000 (税別)
	<input type="radio"/> 4小間用	¥319,500 (税別)		Dプラン	<input type="radio"/> 1小間用
Bプラン	<input type="radio"/> 2小間用	¥290,000 (税別)	<input type="radio"/> 2小間用		¥295,000 (税別)
	<input type="radio"/> 3小間用	¥410,000 (税別)	<input type="radio"/> 3小間用		¥395,000 (税別)
	<input type="radio"/> 4小間用	¥480,000 (税別)	Eプラン	<input type="radio"/> 1小間用	¥195,000 (税別)
		<input type="radio"/> 2小間用		¥295,000 (税別)	
		<input type="radio"/> 3小間用		¥395,000 (税別)	

2. 各部分の色指定・仕様(ご希望の項目を選択してください。)*展示会活用マニュアル(最終ページ)「カラーサンプル」参照

パンチカーペットの希望色	<input type="radio"/> 黒 <input type="radio"/> グレー <input type="radio"/> 青 <input type="radio"/> 赤 <input type="radio"/> 緑
※上記以外の色、ツートン、柄文字、模様などは別途料金です。(株)フジヤ EP第2事業部1Gまでお問い合わせください。	
パラペット(Aプラン選択の場合のみ記入)	<input type="radio"/> 必要 ・ <input type="radio"/> 不要
※不要の場合でも、値段の変更は一切行うことができませんので、予めご了承ください。	
壁面パネルのポイントカラー希望色 (C・D・Eプラン選択の場合のみ記入)	<input type="radio"/> 黒 <input type="radio"/> 青 <input type="radio"/> 赤 <input type="radio"/> 緑 <input type="radio"/> 黄 <input type="radio"/> ネイビー
※壁面パネルのポイントカラーデザインについては展示会活用マニュアルP35をご確認ください。 ※提出期限後に色の変更はできません。	

※A・Bプランで壁面パネル(白)の色替えを希望の場合は、No.7「追加装飾申込書」よりS-21をお申込みください。(有料)

3. 社名板の掲載名について

- ※WEB「出展社専用ページ」のNo.4「レンタル装飾申込書」内よりご提出ください。
- ※提出期限後に掲載名の変更をご希望の場合は、(株)フジヤ EP第2事業部1Gまでご連絡ください。
- ※白板(スチレンボード)、文字は黒ゴシック体です。

4. 施工上のご要望(不必要な備品/レイアウト変更)がございましたら、ご記入ください。

5. 別添資料(レイアウト図等)有(別添資料がある場合、を付けてください。)

- ※ご要望によっては別途費用が発生する場合もございます。
- ※レンタル装飾の備品の削減、交換による値段の変更は一切行うことができませんので、予めご了承ください。
- ※通路面に壁面が必要な場合は、装飾規定の範囲内で壁面を立てられます。(有料)

支払方法	お申込み後、(株)フジヤ EP第2事業部1Gから請求書を発行しますので、6月5日(金)までに請求書に記載の口座へお振込みください。なお、振込み手数料は、自社にてご負担いただきますようお願いいたします。
------	--

※提出期限後にお申込み内容に変更、取消が生じた場合は、E-mailでお知らせください。(お電話での変更は、承っておりません。)ただし、お受けできない場合もありますので、予めご了承ください。

愛知

★農耕作業用自動車展示ブースおよび屋外展示・実演ブース申込社【全社提出】

展示用備品申込書展示会活用
マニュアル
参照ページ
P32～33農耕作業用自動車展示ブース
屋外展示・実演ブース
申込社全社提出**No.5**

出展社名

担当者名

TEL

問合せ
提出先(株)フジヤ EP第2事業部1G 担当：榎本
TEL：06-6947-3204
E-mail：agts@fujiya-net.co.jp

提出期限

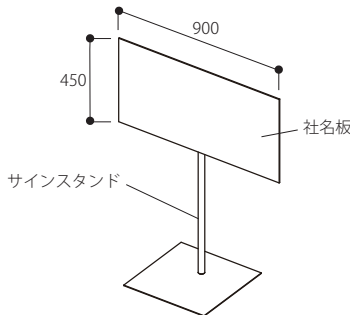
5月8日(金)**■ 自立式社名板****自立式社名板** 1社につき1枚は無償にてご提供します仕様：サインスタンド
(屋外展示・実演プランの場合、ウエイト込み)

● 社名板の会社名 (必ずご提出ください)

※20文字を目安とし、空白(スペース)が必要な場合は、その旨が分かるように記載してください。
※白板(スチレンボード)、文字は黒ゴシック体となります。● 品番：S-1 **社名板ロゴ指定** 単価：¥8,900 (税別) ※1枚につき

※イラストレーターのアウトラインデータを5月8日(金)までに、(株)フジヤ EP第2事業部1Gまでメールにてお送りください。

● 品番：S-2 **自立式社名板追加** 単価：¥8,400 (税別) ※1枚につき**■ 屋外テント**品番：S-3 **1.5K x 2K テント** 単価：¥23,000 (税別)

仕様：側幕、ウエイト込み

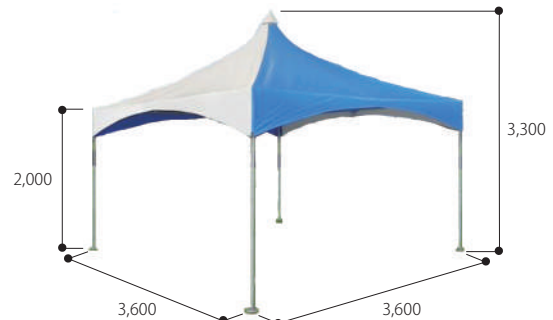
品番：S-4 **2K x 2K テント** 単価：¥46,000 (税別)仕様：側幕、ウエイト込み
天幕はホワイトとブルーの2色となります※「No.7 追加装飾申込書」「No.8 レンタル備品申込書」「No.9 AV・音響機器レンタル申込書」の各種備品を
申込む場合は、雨天等の天候を考慮し、テント内での使用が必須となります。**■ 申込欄**

品番	屋外用備品	寸法 (mm)	単価 (税別)	個数	金額 (税別)
S-1	自立式社名板ロゴ指定	社名板 1枚につき	¥8,900		
S-2	自立式社名板追加	社名板、サインスタンド (屋外展示・実演プランの場合、ウエイト込み)	¥8,400		
S-3	屋外テント【1.5K x 2Kテント】	W3600 x D2700 x H (高い箇所 2830・低い箇所 2000)	¥23,000		
S-4	屋外テント【2K x 2Kテント】	W3600 x D3600 x H (高い箇所 3300・低い箇所 2000)	¥46,000		
			合計 (税別)	¥	

**支払
方法**お申込み後、(株)フジヤ EP 第2事業部 1G より
請求書を発行いたしますので、6月5日(金)まで
にお振込みくださいますようお願いいたします。

料金請求先住所 〒

会社名

ご担当者名

フリールーム申込書(先着順・数量限定)

出展社名	担当者名	
	TEL	
問合せ ・ 送付先	AGTS 農業展 実行委員会 担当：櫻井（由）・小澤 TEL：03-6812-9426 FAX：03-5413-8830 E-mail：e-agts-expo@innovent.jp	提出期限 5月8日(金)

会期中、会場内にフリールームエリア（有料）を設けます。商談室、休憩スペース、ストックルーム、更衣室等、様々な用途でご利用がいただけます。

使用用途は自由

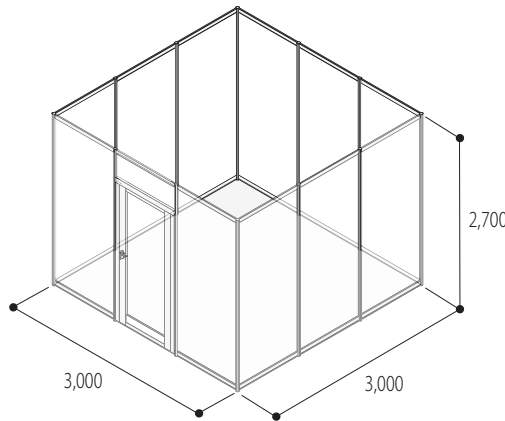

■フリールーム仕様

<サイズ>
間口3.0m×奥行3.0m (9㎡)
<仕様>
パネル、鍵付きドア

■フリールーム料金

165,000円/ルーム (税別)

■諸条件・注意事項

- こちらのブースのみでの出展はできません。
- 2ルーム以上お申込みの場合もドアは1箇所となります。
- 商品展示、調理場、喫煙所としてのご利用はできません。
- 設置場所については、出展されるブースに併設ではなく、会場内に設けられたフリールームエリアに設置されます。エリアの場所、およびエリア内での位置は事務局にて決定いたします。
- イスやテーブル、その他備品の追加申し込みは可能です。(有料)
追加の装飾や備品は、別途、各申込書にてお申込みください。
- 壁面のシステムパネルには、直接、釘打ち、穴あけ、溶接などの加工は一切行えません。
- フリールームは出展社の責任において管理いただきます。
盗難事故について事務局は一切責任を負いません。

ご利用される場合は、下記にルーム数をご記入の上、実行委員会へご提出ください。

フリールームを申し込む 165,000円/ルーム(税別)	<input type="text"/>	ルーム
---------------------------------	----------------------	-----

※先着順・数量限定のため、申込状況によってはご利用いただけない場合もございます。
ご利用可否については、5月末までに連絡をさせていただきます。

支払方法

5月末のご連絡後、実行委員会より請求書を発行いたしますので、支払期日までにお振込みください
ますようお願いいたします。

出展社名		担当者名	
		TEL	
問合せ先	(株)フジヤ EP第2事業部 1G 担当：榎本 TEL：06-6947-3204 E-mail：agts@fujiya-net.co.jp		提出期限 5月8日(金)

1. 下記の通り追加装飾を申込みます。

品番	システム備品	明細(mm)	単価(税別)	個数	金額(税別)
S-1	A: 展示台 引戸付き H770	990×990×770H	¥19,800		
	B: 展示台 引戸付き H1020	990×990×1020H			
S-2	A: 展示台 引戸付き H770	990×700×770H	¥18,700		
	B: 展示台 引戸付き H1020	990×700×1020H			
S-3	A: 展示台 引戸付き H770	990×495×770H	¥17,600		
	B: 展示台 引戸付き H1020	990×495×1020H			
S-4	展示台 引戸付き (ヒナ段)	990×990×770/1020H	¥24,000		
S-5	A: 展示台(L型) H770	495/990×495/990×770H	¥21,000		
	B: 展示台(L型) H1020	495/990×495/990×1020H			
S-6	A: 展示台 H770	495×495×770H	¥9,900		
	B: 展示台 H1020	495×495×1020H			
S-7	展示台(ヒナ段)	990×580×300/600H	¥12,900		
S-8	展示台(ヨーカン型)	990×290×300H	¥9,900		
S-9	展示台(R型)	990×990×770H (R)	¥18,700		
S-10	展示台(R型)	495×495×770H (R)	¥12,900		
S-11	平棚1m(1枚)	295×985	¥4,100		
S-12	ガラス棚(1枚)	300×985	¥5,200		
S-13	傾斜棚(1枚)	295×985	¥5,900		
S-14	メッシュパネル(白)	900×900	¥6,600		
S-15	メッシュ用フック		¥300		
S-16	社名板(黒ゴシック文字)	1800×200H	¥9,900		
S-17	社名板へのロゴ指定		¥8,900		
S-18	バンチカーペット (通常ブース用)	1小間 (9㎡)	¥24,000		
	色/黒・グレー・青・赤・緑 (右記にてお選びください)	<input type="radio"/> 黒 <input type="radio"/> グレー <input type="radio"/> 青 <input type="radio"/> 赤 <input type="radio"/> 緑			
S-19	バンチカーペット (農耕作業用自動車展示ブース用)	1小間 (16㎡)	¥45,000		
	色/黒・グレー・青・赤・緑 (右記にてお選びください)	<input type="radio"/> 黒 <input type="radio"/> グレー <input type="radio"/> 青 <input type="radio"/> 赤 <input type="radio"/> 緑			
S-20	バンチカーペット (トライアルブース用)	1小間 (4.5㎡)	¥13,000		
	色/黒・グレー・青・赤・緑 (右記にてお選びください)	<input type="radio"/> 黒 <input type="radio"/> グレー <input type="radio"/> 青 <input type="radio"/> 赤 <input type="radio"/> 緑			
S-21	壁面パネル (カラーへの色替え) 1m	1パネル (1m)	¥11,000		
	色/黒・青・赤・緑・黄・ネイビー (右記にてお選びください)	<input type="radio"/> 黒 <input type="radio"/> 青 <input type="radio"/> 赤 <input type="radio"/> 緑 <input type="radio"/> 黄 <input type="radio"/> ネイビー			
S-22	壁面パネル (カラーへの色替え) 0.5m	パネル (0.5m)	¥5,500		
	色/黒・青・赤・緑・黄・ネイビー (右記にてお選びください)	<input type="radio"/> 黒 <input type="radio"/> 青 <input type="radio"/> 赤 <input type="radio"/> 緑 <input type="radio"/> 黄 <input type="radio"/> ネイビー			
S-23	追加壁面 (白)	1パネル	¥9,000		
S-24	追加壁面 (カラー)	1パネル/片面	¥20,000		
	色/黒・青・赤・緑・黄・ネイビー (右記にてお選びください)	<input type="radio"/> 黒 <input type="radio"/> 青 <input type="radio"/> 赤 <input type="radio"/> 緑 <input type="radio"/> 黄 <input type="radio"/> ネイビー			
S-25	パラペット (白)	W3000xH300	¥15,000		
S-26	パラペット (カラーへの色替え)	1枚/片面 (W3000xH300)	¥4,500		
	色/黒・青・赤・緑・黄・ネイビー (右記にてお選びください)	<input type="radio"/> 黒 <input type="radio"/> 青 <input type="radio"/> 赤 <input type="radio"/> 緑 <input type="radio"/> 黄 <input type="radio"/> ネイビー			
S-27	ドア (鍵付)	990×2700H	¥18,700		
S-28	アコーディオンドア (鍵付)	990×2700H	¥16,500		
※提出期限を過ぎた後に申込みされた場合、在庫の都合上、手配できない もしくは追加費用が発生する場合があります。予めご了承ください。			合計(税別)	¥	

2. 社名板文字(社名板をお申込みの場合のみご記入ください。)

- ※ 20文字を目安とし、空白(スペース)が必要な場合は、その旨が分かるように記載してください。
- ※ 白板(スチレンボード)、文字は黒ゴシック体となります。
- ※ 法人格は(株) / (一財) / (公社) 等のように略してご記入ください。

料金請求先住所 〒
会社名
ご担当者名

支払方法 お申込み後、(株)フジヤ EP 第2事業部 1G より請求書を発行いたしますので、6月5日(金)までにお振込みくださいますようお願いいたします。

愛知

レンタル備品申込書

展示会活用
マニュアル
参照ページ
P39～40

希望社提出

No.8

出展社名		担当者名	
		TEL	
問合せ先	(株)アズ・シーン 担当：小島・遠藤・山本 TEL：03-5368-1961 E-mail：chubu@azscene.co.jp	提出期限	6月10日(水)

別データ「展示会活用マニュアル」P39～40の写真をご参照いただき、本申込書に必要事項をご記入の上、ご提出ください。

※ 下記リスト以外のレンタル備品も別途お見積りしますので、お問い合わせください。

No	品名	単価 (税別)	申込数	金額	No	品名	単価 (税別)	申込数	金額
1	商談セット	¥10,000			24	卓上カタログスタンド W230×D150×H370 A4縦 3段1列	¥1,500		
2	商談セット	¥17,000			25	貴名受	¥1,500		
3	商談セット	¥18,500			26	スチール棚 W900×D450×H1800	¥6,500		
4	折りたたみ椅子 SH430	¥600			27	鏡面ケース W1500×D600×H920	¥16,000		
5	丸テーブル φ750×H650	¥4,000			28	鏡面ケース W1800×D600×H920	¥19,000		
6	丸テーブル φ600×H650	¥4,000			29	植栽 大鉢	¥4,500		
7	ユニットカウンター W1200×D600×H930	¥12,000			30	植栽 中鉢	¥3,500		
8	ユニットカウンター W1600×D700×H750	¥16,000			31	植栽 小鉢	¥2,500		
9	ユニットカウンター W1800×D700×H750	¥19,000			32	スクリーンパーティション W1800×H1730	¥11,500		
10	ユニットカウンター W1800×D700×H930	¥19,000			33	ゴミ箱 25ℓ W213×D375×H429	¥1,500		
11	カウンターテーブル(木目) φ600×H1000	¥8,000			34	ゴミ箱 32ℓ W420×D275×H630	¥2,500		
12	カウンターテーブル φ600×H1000	¥7,000			35	コートハンガー φ340×H1245～1800	¥4,000		
13	カウンターチェア SH500	¥3,500			36	ハンガーラック W900×D450×H1050～1080	¥3,000		
14	カウンターチェア SH600	¥3,500			37	ハンガー	¥150		
15	カウンターチェア SH750	¥3,500			38	冷蔵庫 70～80ℓ	¥13,000		
16	スタッキングチェア SH420	¥3,000			39	冷蔵庫 100～120ℓ	¥15,000		
17	会議テーブル W1800×D600×H700	¥3,500			40	冷蔵庫 170～180ℓ	¥20,000		
18	会議テーブル W1500×D600×H700	¥3,500			41	スチールワゴン W680×D400×H720	¥4,000		
19	受付カウンター W900×D450×H750	¥6,000			42	スチールウエイト(20kg)	¥1,500		
20	スタンドカウンター W650×D450×H900	¥10,000			43	消火器(10号)	¥4,000		
21	カタログスタンド W250×D550×H1700 A4 12段	¥5,500			44	白布 W1350×H2000	¥1,600		
22	カタログスタンド W290×D550×H1700 B4 12段	¥5,500				合計			
23	サインスタンド H900～1400	¥2,500							

支払方法

会期終了後、(株)アズ・シーンより請求書をメールにて発行いたしますので、支払期日までにお振込みくださいますようお願いいたします。

愛知

AV・音響機器レンタル申込書

展示会活用
マニュアル
参照ページ
P41

希望社提出

No.9

出展社名	SOUND.LAB (サウンドラボ) (株) 担当: 平野 TEL: 052-364-7888 E-mail: hirano@sound-lab.co.jp	担当者名	
		TEL	
問合せ・送付先		提出期限 5月26日(火)	

※ 下記リスト以外のAV・音響機器レンタルも別途お見積りしますので、お問い合わせください。

品番	AV・音響機器	備 考	単価(税別)	個数	金額(税別)
S-1	50インチモニター	卓上型・SP内蔵 HDMIケーブル2m 1本付属	¥90,000		
S-2	43インチモニター	卓上型・SP内蔵 HDMIケーブル2m 1本付属	¥73,000		
S-3	32インチモニター	卓上型・SP内蔵 HDMIケーブル2m 1本付属	¥65,000		
S-4	モニター壁掛け金具	取り付け費含む	¥50,000		
S-5	モニター自立スタンド	取り付け費含む	¥48,000		
S-6	22インチモニター	卓上型 HDMIケーブル2m 1本付属	¥30,000		
S-7	15インチモニター	卓上型 HDMIケーブル2m 1本付属	¥20,000		
S-8	メディアプレーヤー	映像データは事前にご提出ください	¥43,000		
S-9	BD/DVDプレーヤー		¥17,000		
S-10	小型プロジェクター	3800アンシ 超短焦点タイプ	¥85,000		
S-11	小型プロジェクター	5500アンシ	¥110,000		
S-12	100インチスクリーン	アルミフレーム式(自立)	¥40,000		
S-13	120インチスクリーン	アルミフレーム式(自立)	¥50,000		
S-14	80インチスクリーン	ロールアップ式	¥20,000		
S-15	100インチスクリーン	ロールアップ式	¥25,000		
S-16	ポータブルPAセット(A)	マイク1本付属	¥25,000		
S-17	ポータブルPAセット(B)	マイク1本付属	¥38,000		
S-18	プロジェクター台(小)	キャスター付き	¥11,000		

合計(税別)

¥

支払方法

会期終了後、サウンドラボ(株)より請求書を発行いたしますので、支払期日までにお振込みください
ますようお願いいたします。

愛知

装飾施工業者名届出書

展示会活用
マニュアル
参照ページ
P32～33、
P42～46

該当社提出

No.10

出展社名		担当者名	
		TEL	
問合せ先	(株)フジヤ EP第2事業部1G 担当：榎本 TEL：06-6947-3204 E-mail：agts@fujiya-net.co.jp		提出期限 5月8日(金)

独自の小間装飾を手配される場合は、必ずご提出ください。

1. 当社は小間装飾の施工を下記業者に委託しましたので、以下の通り届出します。

施工業者名			
住所	〒		
TEL		FAX	
担当者名			
当日連絡先 (携帯電話)			

2. 天井・暗幕工事の有無 (いずれかを選択してください。)

※ 天井・暗幕工事がある場合は、No.11「天井暗幕工事届出書」を(株)フジヤ EP第2事業部1Gへご提出ください。

有 無

3. バルーン設置の有無 (いずれかを選択してください。)

※ 単独小間の出展社のみバルーンの設置が可能です。

有 無

4. 展示物等の重量 (いずれかを選択してください。)

3t/m²未満 3t/m²以上～5t/m²以下 5t/m²を超える

愛知

天井暗幕工事届出書

展示会活用
マニュアル
参照ページ
P44

希望社提出

No.11

出展社名		担当者名	
		TEL	
問合せ先	(株)フジヤ EP第2事業部 1G 担当：榎本 TEL：06-6947-3204 E-mail：agts@fujiya-net.co.jp		提出期限 5月8日(金)

※ 小間図面(平面図・立面図、暗幕工事の範囲、消火器の位置を明示)をご提出ください。

※ 天井暗幕工事を施工する場合は、無線式煙感知器および補助散水栓等の設置が必要となる場合があります。

施工業者名			
住所	〒		
TEL		FAX	
担当者名			
当日連絡先 (携帯電話)			

下記のとおり、天井暗幕工事をを行います。

●天井に暗幕工事をする理由

●天井暗幕部分の面積 () m² ※ 50m² を超える天井構造は原則認められません。

●高さ () m

●現場責任者 ()

愛知 重量物届出書

展示会活用
マニュアル
参照ページ
P44

希望社提出

No.12

出展社名		担当者名	
		TEL	
問合せ先	(株)フジヤ EP第2事業部1G 担当：榎本 TEL：06-6947-3204 E-mail：agts@fujiya-net.co.jp	提出期限 5月8日(金)	

本届出をされる場合は必ず小間内ピット配置図を(株)フジヤ EP第2事業部1Gに請求してください。

1. 重量物／装軌車両の搬入・展示について

- 単体重量5t以上の重量物を展示する。
- 重量物の搬入・展示（床面耐荷重を超える／総重量20t以上の搬入出）がある。

2. 重量物の詳細について

- ※静止している状態での集中荷重（設置部分にかかる荷重）が、床面耐荷重を超える重量の展示物・装飾物・搬入出車両がある場合。
- ※総重量（車両重量＋積載重量）が20tを超える場合。

重量物内容	総重量	接地面	荷重分散措置	搬入日時	搬出日時
(記入例) 15tトレーラー＋ショベルカー	23t	タイヤ4輪 (もしくは平米数)	鉄板養生	○月○日 ○：○～	○月○日 ○：○～

重量物の詳細（カタログ・仕様書等）、小間内の配置図面、床面養生位置図面をご提出ください。

3. 装軌車両の詳細について

- ※装軌車両（カタピラ・クローラー等）は、床面を傷つける恐れがあるため、館内での走行・展示をおこなう際には必ず、届出をしてください。
- ※覆帯の仕様（鉄製・ゴム製など）に問わず、装軌車両の館内走行・展示がある場合は、届出をしてください。

重量物内容	総重量	覆帯の仕様	荷重分散措置	搬入日時	搬出日時
(記入例) 7t油圧ショベル（製品名）	7t	鉄製	コンパネ養生＋鉄板養生	○月○日 ○：○～	○月○日 ○：○～

展示物詳細（カタログ・仕様書等）、小間内の配置図面、床面養生位置図面をご提出ください。

【注意事項】ピットおよびその周辺部（ピット蓋端部から200mmまで）の範囲内で展示物の全重量を支えることや、ピット上で集中して荷重を受けることはできません。ただし3t/m²以下の荷重は別とします。

出展社名		担当者名	
問合せ先	(株)フジヤ EP第2事業部 1G 担当：榎本 TEL：06-6947-3204 E-mail：agts@fujiya-net.co.jp	TEL	
			提出期限 5月8日(金)

重要 自社にて装飾施工を行う場合は、アンカーボルト打設位置を明記した小間装飾平面図を併せてご提出ください。

ホールインアンカーの使用

- ホールインアンカーを使用する際は、当申請書と使用場所を記した小間装飾平面図をご提出ください。実行委員会にて施工許可を申請します。また、使用できるホールインアンカーは右図のものとしします。
床面工作については、直径16mm以下、埋込み長さ50mm以下(ドリル径17mm以下)のオールアンカー(芯棒打込み式)のみ使用可能です。
ただし、ピット蓋部分およびピットの端から200mm以内の打込みは一切禁止します。万一、違反した場合は、補修費を実費で請求させていただきます。

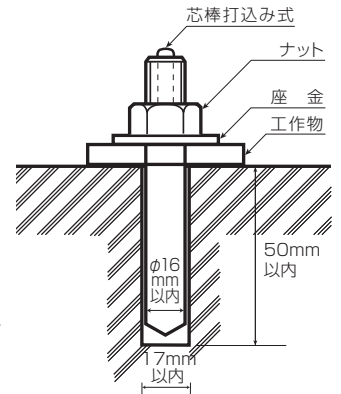

- 現状回復(復旧)
使用終了後、ホールインアンカーの頭部が床面(コンクリート面)より出ている場合は抜かずに、床面を水平に保つため必ずサンダー等で切断してください。ハンマーによる打ち込みや、ガス溶断は絶対行わないでください。
※ 床面(コンクリート面)を破損した場合、下記の床復旧協力費とは別に補修費 ¥5,500(税別) ~ を請求させていただきます。
- 床復旧協力費
展示会終了後、アンカーボルト使用本数に応じた床復旧協力費(1本につき¥1,300(税別))を(株)フジヤ EP第2事業部 1Gより請求します。6月5日(金)までにお振込みください。(当申請書を提出せずにホールインアンカーを使用した場合は、出展社に床復旧協力費をご請求します。)

Aichi Sky Expo 御中 2026年 月 日
下記のとおり床面工事施工を申請します。

添付資料：小間装飾平面図 ・ホールインアンカーの施工例

工の種類	オールアンカー	mm、	本
工事期間	2026年 6月 日 ~ 6月 日		
施工業者名	TEL		
	FAX		
担当者名			
料金請求先住所	〒		
社名・担当者名			

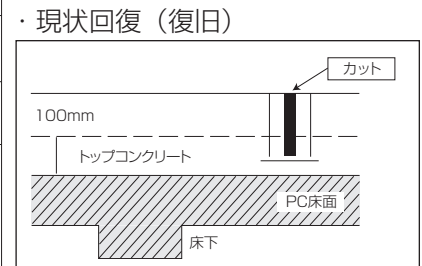
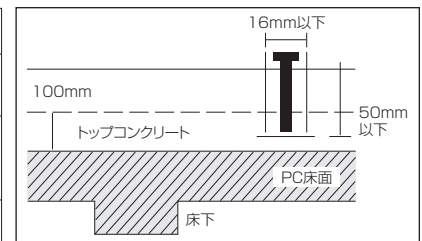

出展社名		担当者名	
		TEL	
問合せ先	(株)小野電気 担当：鬼頭・山田 TEL：0568-29-3031 E-mail：info@ono-denki.jp	提出期限 5月8日(金)	

1. いずれかを選択し必要事項をご記入の上、ご提出ください。

- レンタル装飾に付属のコンセントを利用します。※100V 2口コンセント 1個(900wまで)
(レンタル装飾に含まれる規定容量を超える場合のみ、下記「2.」にご記入ください。)
レンタル装飾をご利用される方は、使用するプランに✓をしてください。
- Aプラン Bプラン Cプラン Dプラン Eプラン
- トライアルブースに付属のコンセントを利用します。※100V 2口コンセント 1個(1000wまで)
(トライアルブースプランに含まれる規定容量を超える場合のみ、下記「2.」にご記入ください。)
- レンタル装飾のコンセント部分は使わずに、幹線のみを利用したい。_____
- 農耕作業用自動車展示ブースで電気を利用します。_____
- 自社で装飾施工を手配し、電気を使用します。_____
- 電気は使用しません。(下記「2.」への記入は不要です。)
- 以下「2.」に必要事項をご記入ください。(電源希望配置図は下記の〈記入例〉を参考にしてください。)

2. 電気幹線工事詳細情報について

請求会社名 (出展社と異なる場合のみご記入ください)		担当者 TEL	
請求先住所 (出展社と異なる場合のみご記入ください)			
小間内電気 工事業者 住所		担当者 TEL E-mail	
使用電圧	合計容量 ※1kw=1,000w	電源希望配置図(ブレーカー希望位置および取付位置をご記入ください。)	
单相100V		電 気 工 事 設 計 図	
单相200V			
三相200V			

- 各小間内での漏電数値を30mAまでとします。
それ以上の漏電数値になる場合は絶縁トランスを各自でご用意ください。
- 配置図が本用紙に記入できない場合は、別図をご提出ください。
- 作業中は必ず電気工事士免状を携帯してください。
- 冷蔵庫等24時間送電が必要な場合は、必ず分電盤に明記してください。
- 会場設備の都合により、会場での電源位置変更はできません。

〈記入例〉

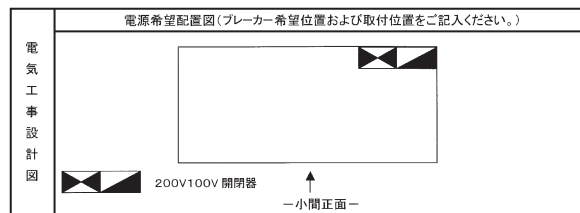

電気工事費(幹線工事費)は1kwごとに¥10,000(税別)、電気使用料は1kwごとに¥3,000(税別)がかかります。詳細は別データ「展示会活用マニュアル」P47の①電気工事費をご覧ください。

支払方法

会期終了後、(株)小野電気より直接請求書を発行いたしますので、支払期日までにお振込みくださいますようお願いいたします。

出展社名		担当者名	
		TEL	
問合せ先	(株)小野電気 担当：鬼頭・山田 TEL：0568-29-3031 E-mail：info@ono-denki.jp	提出期限 5月8日(金)	

照明器具やコンセントの取付、レンタル装飾を利用して照明器具等追加のお申込みをされる場合は下記に必要事項をご記入の上、ご提出ください。

- 必ずNo.14-1「電気幹線工事申込書」も合わせてご提出ください。
- レンタル装飾を利用し、照明器具等を追加でお申込みされる場合はレンタル装飾料金に加え、幹線工事費、電気使用料が別途加算されます。料金の詳細は別データ「展示会活用マニュアル」P.47の①電気工事費をご覧ください。
- 基礎小間通常ブースプランで、コンセントを追加申込する場合は、追加分のみ数量をご記入ください。

NO.	名 称	金 額	数 量
①	LEDシームレス(18W)	¥2,800(税別)	灯
②	LEDスポットライト(10W)昼光色	¥2,800(税別)	灯
③	LEDスポットライト(10W)電球色	¥2,800(税別)	灯
④	LEDアームスポットライト(10W)昼光色	¥3,300(税別)	灯
⑤	LEDアームスポットライト(10W)電球色	¥3,300(税別)	灯
⑥	LED投光器(60W)昼光色	¥11,000(税別)	灯



名 称	金 額	消費電力 ※1	数 量
100V2口コンセント (コンセント1個 申込最大容量1500Wまで)	¥3,500(税別)	()W	個
		()W	個
		()W	個
	100V 合計	()W	個
200Vコンセント(2.2KWまで)	¥7,700(税別)	()W	個
200Vコンセント(2.3KW～3.7KWまで)	¥10,000(税別)	()W	個
200Vコンセント(3.8KW～5.5KWまで)	¥11,000(税別)	()W	個
200Vコンセント(5.6KW～11.0KWまで)	¥20,000(税別)	()W	個
	200V 合計	()W	個

- ※1 コンセントはご使用になる機器の消費電力を()内にご記入ください。
- ※ 100Vの合計容量が1.5kwを超える場合は、分電盤工事費が別途加算されます。
1.51kw～3.00kw= ¥6,000(税別)、以降1.5kw毎に¥2,500(税別)が加算されます。
- ※ 200Vのコンセントを2個以上ご利用になる場合は、分電盤工事が発生いたします。詳細は(株)小野電気までお問い合わせください。

<小間内レイアウト図> プレーカー・スポットライト・コンセント(W数もご記入ください)の取付位置
※レンタル装飾をお申込みの場合は、レンタル装飾分も含めご記入ください。

小間背面

小間正面(通路側)

- ① LEDシームレス
- ▷ ② LEDスポットライト(昼光色)
- ▶ ③ LEDスポットライト(電球色)
- ▷ ④ LEDアームスポットライト(昼光色)
- ▶ ⑤ LEDアームスポットライト(電球色)
- ⑥ LED投光器
- Ⓜ 100Vコンセント
- Ⓜ 200Vコンセント
- プレーカー

※見積りをご希望の場合は、(株)小野電気までご連絡ください。

支払方法 会期終了後、(株)小野電気より直接請求書を発行いたしますので、支払期日までにお振込みください
させていただきますようお願いいたします。

出展社名		担当者名	
		TEL	
問合せ先	(株)岡元工業所 担当：池嶋・黒川・大森・野田 TEL：06-6575-2300 E-mail：agts@okamoto-works.co.jp		提出期限 5月8日(金)

1. 水道配管工事を下記図面により、施工依頼します。

水道配管工事費用 ￥88,000 (税別) (一次側配管工事料金、保守料金込み)

水 量	m ³ / 日	早期給水	<input type="radio"/> 希望する	<input type="radio"/> 希望しない
希望給水サイズ	<input type="radio"/> 13 ・ <input type="radio"/> 20 mm	熱湯排水	<input type="radio"/> 有り	<input type="radio"/> 無し
希望排水サイズ	<input type="radio"/> 40 ・ <input type="radio"/> 50 mm	24時間通水	<input type="radio"/> 希望する	<input type="radio"/> 希望しない

※ 水道使用料金 ¥1,300/m³ (税別)

2. 施工範囲

- (1) 小間袖まで (一次側幹線工事のみ) (2) 展示機械側、または接続まで (二次側工事)
(別途、工事実費を支払います。)

<p>小間内配管路図</p> <p>※隣接小間を必ずご記入ください。</p>	<p>〈記入例〉</p>
--	--------------

3. 請求先 (請求先が上記と異なる場合は、ご記入ください。)

会社名： _____

住所：〒 _____

担当者名： _____

TEL： _____

FAX： _____

支払方法

会期終了後、(株)岡元工業所より直接請求書を発行いたしますので、支払期日までにお振込みください
ますようお願いいたします。

出展社名		担当者名	
		TEL	
問合せ先	(株)岡元工業所 担当：池嶋・黒川・大森・野田 TEL：06-6575-2300 E-mail：agts@okamoto-works.co.jp		提出期限 5月8日(金)

1. 下記の必要項目をご記入の上、ご提出ください。

ガス配管工事費用(ガス使用料金別途)

20A (1ヶ所) 一式 ￥149,000(税別)

25A (1ヶ所) 一式 ￥160,000(税別)

※ ガスの使用量については、各ホール毎の規制があるため、調整させていただく場合があります。

※ ガス使用料金は、日々変動しているため会期直前に(株)岡元工業所へ直接ご確認をお願いします。

※ 25A以上をご希望の方は、直接(株)岡元工業所にお問い合わせください。

使用量(合計)	kcal / h	
ガス管のサイズ	<input type="radio"/> 20A	<input type="radio"/> 25A以上
ガス漏れ警報機(リース)	<input type="radio"/> 要	<input type="radio"/> 不要(持参)

※ 使用ガスの圧力は、低圧供給となります。

機器の名称もしくは型番	台数	使用 kcal / h

※ 実演器具のカタログと仕様書を提出してください。

2. 小間内配管略図を記入もしくは別紙にて提出してください。

<p>小間内配管略図</p> <p>※ 隣接小間を必ずご記入ください。</p>	<p>〈記入例〉</p>
--	--------------

3. 請求先(請求先が上記と異なる場合はご記入ください。)

会社名：
_____住所：〒
_____担当者名：
_____TEL：
_____FAX：

支払方法

会期終了後、(株)岡元工業所より直接請求書を発行いたしますので、支払期日までにお振込みください。よろしくお願いいたします。

愛知 試飲・試食届出書

展示会活用
マニュアル
参照ページ
P51～53

希望社提出

No.17

出展社名		担当者名	
		TEL	
問合せ先	(株)フジヤ EP第2事業部1G 担当：榎本 TEL：06-6947-3204 E-mail：agts@fujiya-net.co.jp		提出期限 5月8日(金)

出展社名		代表者名	
担当者名		TEL	
担当者E-mail			

食品の取扱責任者	携帯番号：	ブース内従事者数	名
業務代行者	携帯番号：		

※業務を代行する場合は、業務代行者欄に会社名および担当者名をご記入ください。

1. 試飲・試食、試供品配布に供する取扱品目等（商談に関わる湯茶のサービスは除外する。）

取扱品目	調理方法	取扱数量／1日
	<input type="checkbox"/> 焼く <input type="checkbox"/> 煮る <input type="checkbox"/> 蒸す <input type="checkbox"/> 茹でる <input type="checkbox"/> 揚げる <input type="checkbox"/> 切る <input type="checkbox"/> 注ぐ <input type="checkbox"/> 小分け <input type="checkbox"/> 包装品配布 <input type="checkbox"/> その他（ ）	
	<input type="checkbox"/> 焼く <input type="checkbox"/> 煮る <input type="checkbox"/> 蒸す <input type="checkbox"/> 茹でる <input type="checkbox"/> 揚げる <input type="checkbox"/> 切る <input type="checkbox"/> 注ぐ <input type="checkbox"/> 小分け <input type="checkbox"/> 包装品配布 <input type="checkbox"/> その他（ ）	
	<input type="checkbox"/> 焼く <input type="checkbox"/> 煮る <input type="checkbox"/> 蒸す <input type="checkbox"/> 茹でる <input type="checkbox"/> 揚げる <input type="checkbox"/> 切る <input type="checkbox"/> 注ぐ <input type="checkbox"/> 小分け <input type="checkbox"/> 包装品配布 <input type="checkbox"/> その他（ ）	
	<input type="checkbox"/> 焼く <input type="checkbox"/> 煮る <input type="checkbox"/> 蒸す <input type="checkbox"/> 茹でる <input type="checkbox"/> 揚げる <input type="checkbox"/> 切る <input type="checkbox"/> 注ぐ <input type="checkbox"/> 小分け <input type="checkbox"/> 包装品配布 <input type="checkbox"/> その他（ ）	

2. 加熱する調理器具

- 電気フライヤー（要・危険物申請） 電気コンロ（要・危険物申請） ガスコンロ（要・危険物申請）
 ガスゆで麺機（要・危険物申請） カセットコンロ（要・危険物申請） 電気ゆで麺機 IH調理器※1
 ホットプレート 電子レンジ 電気ポット／電気ケトル
 炊飯器 その他（ ）

※1 IH調理機器を使用する場合でも、フライ等で油を使用する際は、危険物申請が必要です。

3. 施設、および設備関係 ※準備される項目を選択してください。

使用水（給水）	<input type="checkbox"/> 上水道直結 <input type="checkbox"/> 共有水道利用 <input type="checkbox"/> その他（ ）
洗浄設備	<input type="checkbox"/> シンク（ 槽× 個） <input type="checkbox"/> 共有水道利用場 <input type="checkbox"/> その他（ ）
手洗設備	<input type="checkbox"/> 流水式手洗い設備（ 箇所） <input type="checkbox"/> 共有水道利用場 <input type="checkbox"/> その他（ ） ※手指消毒薬は必ず設置してください。（アルコール濃度 60% 以上の場合、要・危険物申請）
排水	<input type="checkbox"/> 下水道直結 <input type="checkbox"/> 共有水道利用場 <input type="checkbox"/> 排水タンク <input type="checkbox"/> その他（ ）
食品保管設備	<input type="checkbox"/> 冷蔵庫 <input type="checkbox"/> 冷凍庫 <input type="checkbox"/> ショーケース <input type="checkbox"/> クーラーボックス <input type="checkbox"/> 冷蔵車 <input type="checkbox"/> 冷凍車 <input type="checkbox"/> その他（ ）
廃棄物容器（ごみ箱）	<input type="checkbox"/> 有〔ふた付き（ 個）〕 <input type="checkbox"/> その他（ ）
使用食器	<input type="checkbox"/> 使い捨て食器 <input type="checkbox"/> その他（ ）
食器保管設備	<input type="checkbox"/> ステンレス製 <input type="checkbox"/> 木製 <input type="checkbox"/> プラスチック製 <input type="checkbox"/> その他（ ）

※提出時に設備・機器の位置を明示した小間内平面図をWEB「出展社専用ページ」にてご提出ください。

出展社名		担当者名	
		TEL	
問合せ先	AGTS 農業展 実行委員会 担当：櫻井（由）・小澤 TEL：03-6812-9426 FAX：03-5413-8830 E-mail：e-agts-expo@innovent.jp	提出期限 5月8日(金)	

「共有水道利用場」をご利用される場合は、必ずご提出ください。

- ※ 別データ「展示会活用マニュアル」P.51「②届出を要する行為」を参照の上、お申込みください。
- ※ 提出期限後の申込み取り消しについては、キャンセル料として当利用料金の100%をお支払いいただきます。

1. ご利用される場合は、下記に をしてください。

「共有水道利用場」を申込みます。

2. 共有水道利用場利用料金 **¥42,000(税別)** ※水道料金含む

- 共有水道利用場の申込みがない出展社のご利用は、固くお断りします。
- 試飲・試食物を別の容器に取り分ける際は、給排水設備の無い自社ブースではなく、必ず共有水道利用場にて行ってください。
- スポンジ、洗剤などは各社にてご用意ください。
- ガスコンロ、電子レンジなどの調理器具の準備はございません。
- 会場内に数ヶ所設置することを予定しています。



〈共有水道利用場イメージ〉

支払方法

会期終了後、実行委員会より請求書を発行いたしますので、支払期日までにお振込みください
ますようお願いいたします。

愛知

冷ケース・厨房機器レンタル申込書

展示会活用
マニュアル
参照ページ
P54～57

希望社提出

No.19

出展社名		担当者名	
		TEL	
問合せ先	(株)葛飾冷機センター 担当：尾関・尾田 TEL：0568-42-0861 E-mail：ozeki@rentalcase.jp		提出期限 6月5日(金)

「冷ケース・厨房機器レンタル」をお申込みで、電気工事、水道工事が必要な場合は、「No.14-1電気幹線工事申込書」、「No.15水道配管工事申込書」を必ずご提出ください。

ご請求先を下記にご記入ください。

会社名： _____

住所：〒 _____

担当者名： _____

TEL： _____

下記申込書に必要事項をご記入の上、ご提出ください。

No.	商品名	台数	単価(税別)	金額(税別)
合計金額(税別)				

支払方法

会期終了後、(株)葛飾冷機センターより請求書を発行いたしますので、7月末日までに指定口座へお振込みくださいますようお願いいたします。

愛知

展示会用消耗備品・氷申込書

展示会活用
マニュアル
参照ページ
P58～59

希望社提出

No.20

出展社名		担当者名	
		TEL	
問合せ先	(株)フジヤ EP第2事業部 1G 担当：榎本 TEL：06-6947-3204 E-mail：agts@fujiya-net.co.jp	提出期限 5月8日(金)	

以下に必要事項をご記入の上、ご提出ください。

*下記リスト以外の展示会用消耗備品も別途お見積りしますので、お問い合わせください。

*当日販売も対応いたしますが、数に限りがございますのでブロックアイスとロックアイスについては事前にお申込みをお願いいたします。

No	品名	単価 (税別)	申込数	金額	No	品名	単価 (税別)	申込数	金額
1	透明PETカップ (100個入)1オンス	¥480			13	ゴミ袋(透明) (10枚入)90ℓ	¥600		
2	透明PETカップ (50個入)5オンス	¥460			14	布ガムテープ 25M 5cm	¥280		
3	二重断熱ドリンクカップ 茶色 (25個入)8オンス 240ml	¥450			15	ペーパータオル 200枚 23X22cm	¥260		
4	プラスチックスプーン (100本入)16cm	¥620			16	手指消毒アルコール (800ml)	¥1,800		
5	プラスチックフォーク (100本入)16cm	¥620			17	セーバージャパンセハノール78 (500ml)	¥1,600		
6	デザートスプーン (500本入)10cm	¥1,500			18	ポリエチレン使い捨て手袋 (100枚入 Mサイズ)	¥430		
7	マルチFP断熱カップ容器 白 (30個入)11.5φX6.6mm	¥940			19	廃油処理剤 18gX5包入り	¥380		
8	竹割箸 (100膳)21cm	¥460			20	ミネラルウォーター (2ℓ)	¥180		
9	オンスカップ 白 (50個入)4.3φX3.5cm	¥290			21	ブロックアイス 3.14kg(1貫目)	¥600	6/23	
10	紙ナプキン(無漂白) (100枚入)未晒6ツ折	¥140						6/24	
11	爪楊枝(1000本)	¥660						6/25	
12	レジ袋(白) (100枚入)30X54cm	¥580			22	ロックアイス 3kg	¥650	6/23	
料金請求先住所 〒								6/24	
会社名								6/25	
ご担当者名					合計				

支払方法 お申込み後、(株)フジヤ EP第2事業部 1Gより請求書を発行いたしますので、6月5日(金)までにお振込みくださいますようお願いいたします。

出展社名		担当者名	
		TEL	
問合せ先	(株)フジヤ EP第2事業部 1G 担当：榎本 TEL：06-6947-3204 E-mail：agts@fujiya-net.co.jp		提出期限 5月8日(金)

重要

5月9日(土)以降の申請は受け付けることができませんので、必ず期間内にご申請ください。

1. 注意事項

- (1) 会場内への持ち込み・貯蔵は1日の最小限の使用量とします。
 (2) **必ず消火器(10型以上)を至近に設置してください。(消火器はレンタル備品でもご用意できます。)**
 (3) **実演内容と使用する機器、および持込む危険物の詳細資料、その設置位置と消火器の設置位置を示した小間図面をご提出ください。**

防火管理責任者名 ()
当日連絡先(携帯電話) ()

2. 下記の通り許可を申請します。

裸火				危険物		
NO.	種類	数量	kw/h	種類	1日の持込み量	収納容器種別
1						
2						
3						
4						
5						

フライ用オイル	オイル種別：	一日の持込み量： (容量と本数を記入)	ℓ 本	収納容器：
その他 ※ 一日当たりの持込み量 をご記入ください。	消毒用アルコール %入り	ℓを	本(消毒用)	
	※ ただし、アルコール濃度 60%未満のものは申請不要です。収納容器 ()			
	固形燃料 ()		kg	

※ 危険物の申請には製品安全データシート(MSDS)が必要となりますので、ご提出ください。

3. 必要資料の提出方法を選択してください。

- WEB「出展社専用ページ」より提出 E-mailで(株)フジヤ EP第2事業部 1G に送信

出展社名		担当者名	
		TEL	
問合せ先	キッセイコムテック(株) 担当: 穴澤 TEL: 03-6709-2440 E-mail: agts@network.kcrent.jp		提出期限 6月5日(金)

別データ「展示会活用マニュアル」P67～68の詳細をご参照いただき、本申込書に必要事項をご記入の上、ご提出ください。内容確認後、キッセイコムテックより指定の注文書をお送りいたします。

1. レンタル備品の搬入・搬出日時をお選びください

搬入	<input type="radio"/> ① 会場 6月22日(月) AM10時～12時	それ以外 ()	搬出	<input type="radio"/> ① 6月25日(木) 16時～18時	それ以外 ()
	<input type="radio"/> ② 事前 ご希望日 月 日	②の場合の納品先		<input type="radio"/> ② 事後 ご希望日 月 日	②の場合の回収先

2. レンタル備品をお選びください

No.	品名	単価(税別)	申込数	金額
プレゼンテーションパック				
1	dynabook BJ65 A6BJFSF8PD11	18,700		
2	DELL OptiPlex 3070SFF (モニター別)	18,700		
セキュリティパック				
3	dynabook BJ65 A6BJFSF8PD11	17,100		
4	DELL OptiPlex 3070SFF (モニター別)	17,100		
オールインワンパック				
5	dynabook BJ65 A6BJFSF8PD11	23,300		
6	DELL OptiPlex 3070SFF (モニター別)	23,300		
ノート、タブレットPC				
7	DELL Precision7770 (3840 × 2160)	30,000		
8	ASUS TUF Gaming F15 FX506LU (1920 × 1080)	20,000		
9	mouse G TUNE E5-I7G50BK-B (2560 × 1600)	25,000		
10	dynabook BJ65 A6BJFSF8PD11 (1920 × 1080)	13,000		
11	Microsoft SurfacePro10 (2880 × 1920) *キーボード・マウス付き	20,300		
12	DELL Latitude 3520 (英語版) (1920 × 1080)	12,500		
13	Apple MacBook Pro MK1A3J/A M1 Max (3456 × 2234)	26,600		
デスクトップPC				
14	DELL OptiPlex 5090SFF	15,000		
15	DELL OptiPlex 3070SFF	13,000		
16	DELL OptiPlex 3070SFF (英語)	13,000		
ソフトレンタル (Microsoft Office、セキュリティ対策ソフト)				
17	MS Office2021 or 2024 Professional Plus	5,700		
18	MS Office2021 or 2024 Standard	4,200		
19	ESET PROTECT Entry オンプレミス版	600		
20	Windows アップデート料金	2,000		
21	MAC OS アップデート料金	2,000		
22	ソフトウェアインストール料金	2,000		
23	各種アプリケーションインストール	2,000~		
24	データ消去ソフト インストール版 NextErase *1	500		
液晶モニター				
25	27型ワイド液晶ディスプレイ I-O DATA LCD-MQ271XDB-A 他	11,200		
26	24型ワイド液晶ディスプレイ iiyama ProLite E2483HS-B1 他	9,800		
27	21.5型ワイド液晶ディスプレイ iiyama ProLite ProLite E2282HS-GB1 他	9,300		

No.	品名	単価(税別)	申込数	金額
iPad/iPhone				
28	Apple 12.9 インチ iPad Pro MTEL2J/A Wifi 64GB Space Gray	14,000		
29	Apple iPad 2021 年秋モデル MK2L3J/A Wifi 64GB Silver	9,500		
30	Apple iPhone14 128GB スターライト SIM フリー版 *2	18,200		
31	Apple iPhoneSE3 64GB ミッドナイト SIM フリー版 *2	12,300		
プリンター				
32	(インクジェット) CANON TR153 (USB/Wi-Fi)	11,400		
33	(インクジェット) CANON PIXUS TS6030 (USB/NIC)	12,800		
34	(モノクロレーザー) Canon Satera LBP321 (USB/NIC)	35,700		
ネットワーク機器				
35	(HUB) BUFFALO LSW6-GT-8NS	5,600		
36	(HUB) BUFFALO LSW5-GT-16NSR	6,900		
37	(ルーター) YAMAHA NVR510	9,600		
その他、周辺機器、備品				
38	エレコム DisplayPort-HDMI 変換アダプタ AD-DPHBK	5,400		
39	エレコム DisplayPort-DVI 変換アダプタ AD-DPDBK	5,400		
40	エレコム Mini DisplayPort-HDMI 変換アダプタ /AD-MDPHDMIWH	5,400		
41	エレコム Mini DisplayPort-VGA 変換アダプタ /AD-MDPVGAWH	5,400		
42	Apple iPad用 Lightning-Digital AV アダプタ (HDMI 接続)	6,700		
43	Apple iPad用 Lightning-VGA アダプタ	6,700		
44	セキュリティワイヤー	6,000		
45	eセキュリティ (吸盤式取付部品)	5,400		
46	盗難防止ブザー チェイサー EX ミニタグカール	6,000		
ユースウェア				
47	ネットワーク配線、設定作業、他	Ask		
48	開梱設置、解体作業	Ask		
				合計

上記レンタル料金は、会期中の特別料金(運送費込/税別金額)です。開梱、設置、梱包作業は含まれておりません。

*1 本ソフトを用いたデータ消去作業は、約2時間以上(目安:3~9分/1GB)かかるため、会期終了後にPCをお持ち帰りの上、作業をされることをお勧めいたします。

*2 SIMカードは付属しておりません。別途お問い合わせください。

支払方法

キッセイコムテック(株)より請求書を発行いたしますので、お支払い期日までにお振込みください。よろしくお願いいたします。

愛知**ブース訪問者受付システム利用申込書**展示会活用
マニュアル
参照ページ
P69**希望社提出****No.23**

出展社名		担当者名	
		TEL	
問合せ先	(株) システムフォワード 担当：展示会受付.com 担当宛 TEL：0246-85-0305 E-mail：info@tenjikai-uketsuke.com ※ TEL 受付時間：平日 10 時～ 17 時		提出期限 6月5日(金)

下記の通り、ブース訪問者受付システムを申込みます。

申込者			
住所	(〒)		
部署		担当者名	
TEL		FAX	
E-mail			

端末のご利用台数をご記入下さい。

区分	台数	金額(税別)	
①アカウント発行数	台分	基本料金	
		1アカウント目	15,000円
		2アカウント目以降	7,500円
②レンタル端末 (iPhone ※SIM付)	台	上記基本料金とは別に	
		1台あたり	20,000円
① + ② 合計			円

レンタル端末を使用した場合の計算例：2台レンタルした場合
 $15,000 + 7,500 + 20,000 \times 2 = 62,500$ 円となります。

※読み取り端末を自社でご用意の場合、iPhoneを推奨(iOS15.6以上)。

Android端末の場合はAndroid OS8.0以上をご準備ください。

※レンタル端末(iPhone ※SIM付)は、搬入日に会場内での受け渡しとなります。
 在庫状況によりましては、レンタルを承れない場合もございます。

スマホアプリのダウンロード方法

■お申込みいただきました出展社様へ、PDFデータにてアプリのダウンロード手順書、システムの操作マニュアルをお送りいたします。

会期終了後、出展社マイページより来場者データをダウンロードいただけます。「当日登録用紙」にて入場した来場者のデータについては、会期後約5営業日後に実行委員会よりダウンロード可能の通知連絡をいたします。

支払方法

会期終了後、(株)システムフォワードより申込者宛に請求書を発行いたしますので、支払期日までにお振込みくださいますようお願いいたします。

出展社名		担当者名	
		TEL	
問合せ先	サンエイ(株) 担当: 久米 TEL: 0566-22-5949 E-mail: hiroto_kume@san-ei-kk.co.jp		提出期限 6月9日(火)

該当される項目に☑・ご記入の上、お申し込みください。

【小間内清掃】を申し込みます。

小間数	小間		
清掃料	¥3,000 (税別、3日間)	×	小間 = ¥ (税別)
注意事項			
1) 料金は1小間につき、3日間¥3,000(税別)です。 2) 清掃内容は床面掃除機かけ、またはモップによる水ふきのみです。 3) 施工撤去による残材の収集・運搬も承りますので、事前にご相談ください。(有料) 4) 清掃実施日は搬入日6月22日(月)の夕方、会期23日(火)、24日(水)の3日間となります。			

【油処理】を申し込みます。

廃棄料	¥1,000 (税別)	×	一斗缶	缶 = ¥ (税別)
注意事項				
1) 廃棄に利用する一斗缶は、出展社ご自身でご用意ください。 2) 廃棄料金は、一斗缶ひとつにつき、¥1,000(税別)となります。 3) 食用油のみの金額となります。 鉱物油等が混入した場合は引き取りができません。食用油以外は別途ご相談ください。 4) 廃棄については、会期3日目(6月25日(木))の閉場後となります。 5) 廃棄する油を入れた一斗缶は、会期3日目(6月25日(木))の閉場後に 自社小間の前の通路に置いておいてください。				

代金支払方法

お申込み後、請求書を送付しますので、支払期日までにお振込みください。
以下にご請求先をご記入ください。

請求先会社名			
住 所	〒		
T E L		F A X	
担 当 者 名			

支払方法

お申込み後、サンエイ(株)より請求書を発行いたしますので、支払期日までにお振込みください
ますようお願いいたします。

愛知 通訳・スタッフ申込書

展示会活用
マニュアル
参照ページ
P70

希望社提出

No.25

出展社名		担当者名	
		TEL	
問合せ先	(株)ネーション 担当：遠藤 TEL：052-930-5111 E-mail：endo@nation-co.com		提出期限 6月9日(火)

展示会期中の受付スタッフ・英語スタッフ・ナレーターは、(株)ネーションにお問い合わせください。

受付スタッフ (学生中心)	ブース運営においての様々な雑務及びお客様の誘導やご対応業務	¥18,500(税別)～/1日
コンパニオン	ブース運営においての様々な雑務及びお客様の誘導やご対応業務	¥30,000(税別)～/1日
英語スタッフ	海外のお客様に対して英語でコミュニケーションをはかる業務 ※多言語(中国語・韓国語など)の希望があればご相談ください	¥31,450(税別)～/1日
ナレーター	展示物および商品(製品)等を原稿に基づきナレーションする業務	¥37,000(税別)～/1日

※勤務時間は、基本拘束時間が8時間となります。8時間を超える場合は、残業料金が発生します。

※交通費は一律¥1,960/日(別途)

※キャンセル料金：14日前～8日前まで 契約料の50%
7日前～4日前まで 契約料の70%
3日前～当日まで 契約料の100%

※通期での勤務は補償しておりません。

【就業規定】

※休憩は昼休憩を含めトータルで1.5時間でお組みください。

※ナレーターの休憩・インターバルは、声質に影響のないようお組みください。

下記に申込み内容をご記入ください。

申込期間	令和8年 6月 日()～6月 日()までの 日間		
職 種	業務内容(該当する内容を選択してください。)	人 数	就業希望時間
受付スタッフ (学生中心)	<input type="checkbox"/> ブース内受付 <input type="checkbox"/> サンプリング <input type="checkbox"/> パンフレット配布 <input type="checkbox"/> アンケート回収 <input type="checkbox"/> 試飲試食提供	男性 名 女性 名	時 分から 時 分まで
コンパニオン	<input type="checkbox"/> ブース内受付 <input type="checkbox"/> サンプリング <input type="checkbox"/> パンフレット配布 <input type="checkbox"/> アンケート回収 <input type="checkbox"/> 試飲試食提供	女性 名	時 分から 時 分まで
英語スタッフ	<input type="checkbox"/> 英語通訳業務	男性 名 女性 名	時 分から 時 分まで
ナレーター	<input type="checkbox"/> ステージMC <input type="checkbox"/> デモンストレーションMC	女性 名	時 分から 時 分まで

スタッフの服装について ※ご希望の服装を選択してください。	<input type="checkbox"/> 白Yシャツ・黒パン <input type="checkbox"/> ダーク系スーツ <input type="checkbox"/> Tシャツ・ジャンパー等の支給あり
----------------------------------	--

昼食支給	<input type="radio"/> 有 <input type="radio"/> 無
------	---

支払方法	会期終了後、(株)ネーションより請求書を発行いたしますので、指定口座へ30日以内にお振込み くださいますようお願いいたします。
------	--